



PÁ CARREGADEIRA | 455ZX

Peso operacional: 17.880 kg | Potência: 221 hp (165 kW) | Carga de Tombamento: 11.100 kg | Caçamba padrão: 3,3 m³

VALENCE
MÁQUINAS

JCB

FABRICAÇÃO DE QUALIDADE.

PROJETADA E FABRICADA PARA SUPORTAR OS SITES MAIS EXIGENTES DA TERRA, A JCB 455ZX OFERECE QUALIDADE E CONFIABILIDADE PREMIUM. OS PROCESSOS QUE USAMOS EM SEU PROJETO E FABRICAÇÃO GARANTIRÃO QUE TRABALHEM HORA APÓS HORA, DIA APÓS DIA.

Projetada para o trabalho pesado

- 1** Nós usamos os processos de manufatura mais modernos como usinagem robótica, tecnologia de pintura sinterizada, e inovadoras técnicas de montagem para alcançar os mais altos níveis de qualidade de fabricação.
- 2** Realizamos análise de elementos finitos e ensaios de tração em nossos componentes para garantir resistência e durabilidade estrutural, para nos certificar que a 455 irá performar em qualquer lugar, nós realizamos os testes mais extremos de intemperismo climático.
- 3** As lanternas traseiras embutidas são protegidas pelo sólido contrapeso, o contrapeso e os pilares moldados também protegem o pacote de arrefecimento e a parte traseira da máquina contra danos.
- 4** As mangueiras estão claramente posicionadas e fixadas ao longo da junta articulada, bem longe de quaisquer pontos de aperto.



Fabricados para durar.

5 Os motores JCB DIESELMAX apresentam bloco de cilindros de ferro forjado, placa de base, cabeçote e virabrequim forjados para fornecer alta resistência e longa vida útil.

6 A usinagem de precisão proporciona altas tolerâncias e posicionamento preciso dos pinos e buchas.

7 A 455ZX possui componentes da mais alta qualidade instalados (motor JCB DIESELMAX, transmissão e eixos ZF, bombas Rexroth e bloco de válvulas Parker, por exemplo), para que você tenha certeza de que a máquina terá uma vida útil longa e confiável.

8 A junta articulada apresenta uma seção para serviço pesado (muito mais poderosa do que uma única placa com ressalto), um pino central para serviço pesado e uma bucha superdimensionada, bem como rolamentos de rolos cônicos duplos nas juntas inferiores. Esta configuração pode tolerar cargas verticais e horizontais para maior durabilidade e rigidez. Os cilindros de direção estão localizados no alto para protegê-los contra danos.

9 O motor JCB Dieselmax 672 é equipado com filtragem de combustível multiestágio de alta capacidade, projetado especificamente para fornecer operação confiável em locais onde a qualidade do combustível não pode ser garantida.

Consiste em um sistema de separação e filtragem de água de três estágios que trata da água no combustível, partículas pequenas e grandes, bem como aumenta a capacidade ao longo da vida útil do filtro.



5



6



9

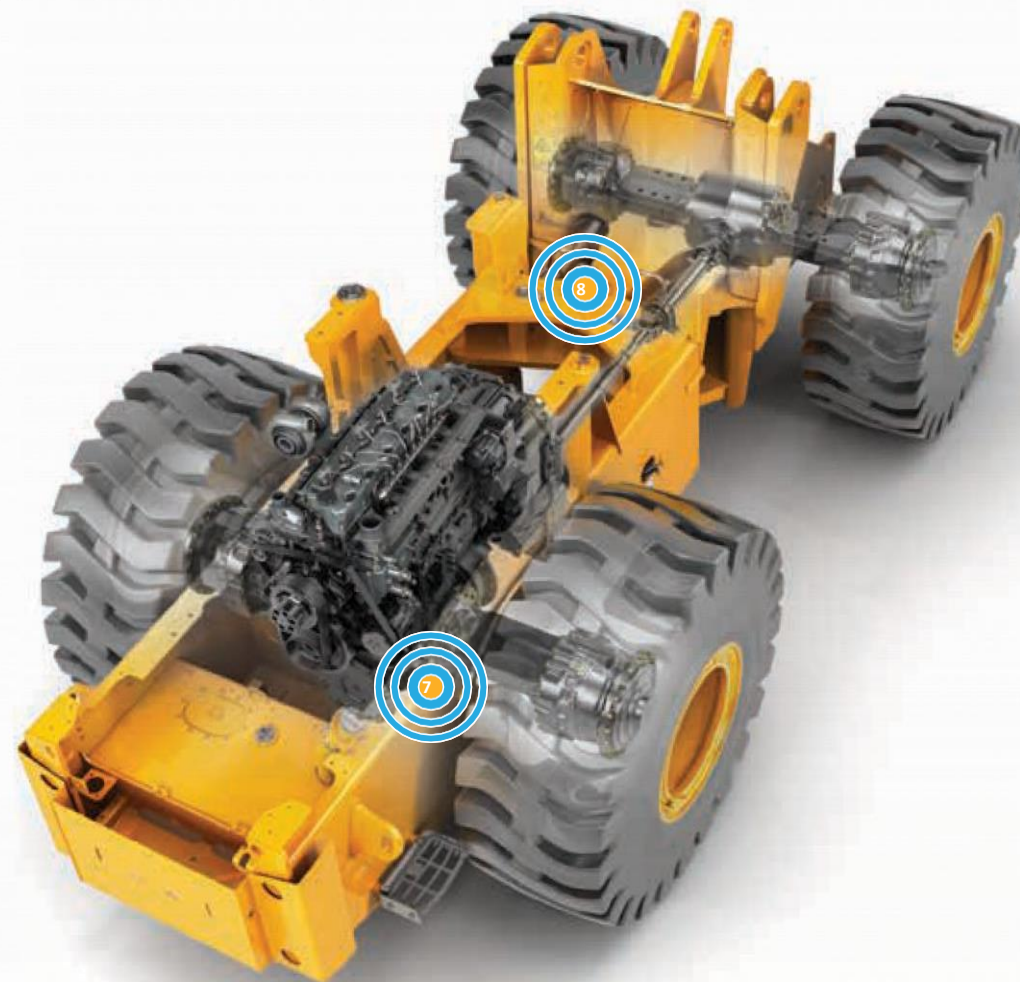

DESEMPENHO PRODUTIVO.

NÃO IMPORTA ONDE NO MUNDO VOCÊ TRABALHA, A JCB 455ZX REALIZARÁ GRANDES PRODUTIVIDADES. SEU MOTOR OFERECE ALTA POTÊNCIA E TORQUE, ENQUANTO SEU SISTEMA HIDRÁULICO E CARREGADOR ESTÃO CONFIGURADOS PARA MANTER BAIXOS TEMPOS DE CICLO E LONGOS TURNOS DE TRABALHO.

Potência ao máximo.

- 1 Um sistema de gerenciamento de motor de última geração oferece desempenho otimizado e eficiência de combustível em todos os momentos.
- 2 O motor JCB DIESELMAX 672 utiliza nosso sistema de combustão limpa EcoMAX de última geração para máxima eficiência e redução de emissões. O motor de 7,2 litros e 6 cilindros atinge elevada potência (165 kW) e torque máximo (1000 Nm) a baixas rotações, proporcionando uma resposta excelente.
- 3 A 455ZX vem com tanque de combustível de 310 litros como padrão, além de recursos de eficiência de combustível extremamente semelhantes no sistema hidráulico, transmissão e motor. Esta combinação garante o máximo tempo de atividade entre reabastecimentos – um recurso bem-vindo se você trabalha em áreas remotas onde o diesel deve ser transportado.

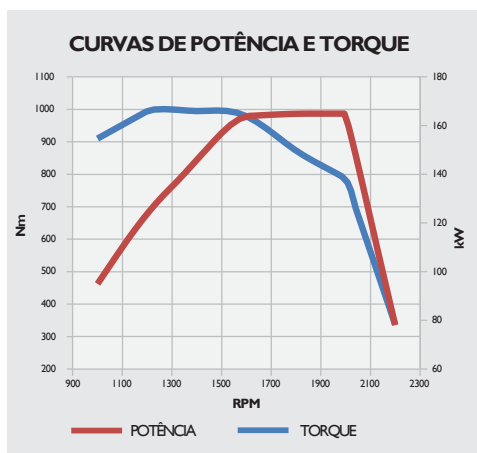

O potente sistema hidráulico da bomba dupla com pistão de deslocamento variável pode circular 226 l/min para alcançar ciclos rápidos e excelente capacidade multifuncional.

Produtividade de carga.

4 A geometria do carregador de barra Z alcança produtividade excepcional, graças à penetração completa na pilha, elevada força de desagregação, bons ângulos de entrada e tempos de ciclo mais curtos. Você também se beneficiará da redução do desgaste dos pneus e da eficiência superior de combustível, tornando esta máquina um excelente investimento para qualquer negócio.

5 O inovador sistema de gerenciamento eletrônico pode realizar o desengate progressivo da embreagem para um controle eficiente e produtivo da carregadeira.

Esse recurso controla o esforço de tração através da transmissão, desviando a potência máxima para o sistema hidráulico da carregadeira, reduzindo o desgaste do freio de serviço e o consumo de combustível.

6 A 455ZX é equipada de série com eixos de diferencial de patinação limitada (LSD) que são perfeitos para terrenos macios e lamacentos onde a tração é reduzida.

7 Os modos de ajustes selecionáveis do braço da carregadeira do 455ZX permitem que os operadores ajustem as limitações de altura do braço da carregadeira e retornem às funções de escavação e flutuação para maior segurança e produtividade.



6



4



5



7

CONFORTO SUPERIOR.

AO MANTER OS OPERADORES CONFORTÁVEIS E ALERTAS O DIA TODO, SÃO ALCANÇADAS MAIOR SEGURANÇA E PRODUTIVIDADE. PENSANDO NISSO, A NOVA CABINE DE 3M³ DA 455ZX É ESPAÇOSA, DE FÁCIL ACESSO E SILENCIOSA. TAMBÉM TEM EXCELENTE VISIBILIDADE E UM DESIGN DE CONTROLE INTUITIVO E ERGONÔMICO.

Um parabrisa laminado de três peças e espelhos interiores garantem excelente visibilidade; Além disso, a câmera de ré de série e o capô traseiro inclinado ajudam a fornecer uma boa visão traseira.



Um operador confortável.

- 1 Para máximo conforto do operador, a 455ZX apresenta uma coluna de direção telescópica com inclinação de fácil ajuste.
- 2 Um display moderno no console central combina mostradores analógicos e uma tela LCD colorida, que pode exibir dados de status da máquina, requisitos de manutenção, informações operacionais e muito mais.



Um bom lugar para se trabalhar.

4 A JCB 455ZX possui ar condicionado como padrão, garantindo que os operadores possam definir a temperatura de trabalho adequadas para eles.

5 O ruído interno nesta cabine durante todo o dia atinge apenas 74 dBA.

6 Janelas deslizantes em ambos os lados do operador proporcionam maior ventilação e melhor comunicação no local de trabalho.

7 Atrás do banco traseiro desta máquina há um amplo espaço de armazenamento, mantendo a área de operação dianteira desobstruída e segura.

8 Na escada de acesso direita, a caixa de ferramentas com chave fornece armazenamento e segurança adicionais.



5



4



6



7

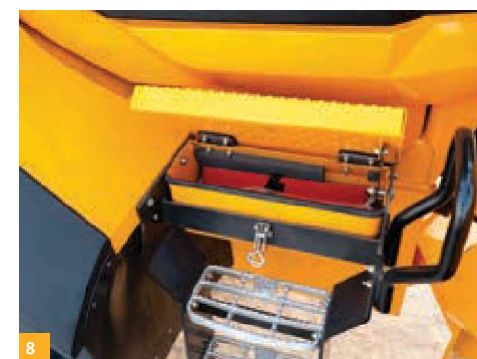

8

GRANDES INTERVALOS DE MANUTENÇÃO.

A JCB RECONHECE QUE AS PÁS CARREGADEIRAS DEVEM GASTAR A MAIOR QUANTIDADE DE TEMPO TRABALHANDO PARA VOCÊ. POR ISSO PROJETAMOS A NOVA 455ZX PARA FAZER EXATAMENTE ISSO, COM GRANDES INTERVALOS DE MANUTENÇÃO E COMPONENTES DE QUALIDADE.



Acesso a todas as áreas.

- 1** Você pode obter acesso fácil ao compartimento do motor e às áreas do pacote de refrigeração da 455ZX com as portas asa de gaivota.
- 2** As verificações diárias e os pontos de lubrificação podem ser acessados no nível do solo, tornando o trabalho dos operadores mais fácil, rápido e seguro.
- 3** O pacote de resfriamento é uma unidade de superfície única, permitindo excelente acesso para limpeza.



Se cuida de si mesmo

4 Você pode verificar facilmente a pressão dos freios, da direção e do sistema hidráulico no 455ZX, graças às portas de teste agrupadas.

5 Os dentes da caçamba são peças aparafusadas substituíveis, tornando-os fáceis de remover, garantindo o máximo tempo de atividade.

6 O sistema de monitoramento eletrônico da 455ZX transmite informações importantes e alertas em tempo real, protegendo a máquina e o operador.

7 O freio de serviço totalmente hidráulico multidiscos banhados em óleo proporciona ao sistema de freio da 455ZX uma vida útil praticamente livre de manutenção.



4



5



6

DESIGN EFICAZ.

A NOVA JCB 455ZX FOI PROJETADA PARA MOVIMENTAR MAIS MATERIAL COM MENOS. PARA O CONSEGUIR, FABRICÁMOS O MOTOR, OS EIXOS, A TRANSMISSÃO E O SISTEMA HIDRÁULICO PARA TRABALHAREM EM PERFEITA HARMONIA ENTRE SI, PARA ALCANÇAR A MÁXIMA EFICIÊNCIA.



Acceso a todas as áreas

1 O modo de flutuação do bloco de válvulas do 455ZX abaixa os braços da carregadeira por gravidade (não por sistema hidráulico), reduzindo o consumo de combustível.

2 A frenagem na velocidade das rodas significa que os freios giram na mesma velocidade das rodas para reduzir o calor e o arrasto e obter maior economia de combustível.

3 Um ventilador de resfriamento hidráulico reage automaticamente à temperatura ambiente e ajusta a velocidade da 455ZX para otimizar o resfriamento e reduzir o consumo de combustível. Esse recurso também reduz os níveis de ruído.

4 As inovadoras bombas de fluxo variável da JCB alimentam um bloco de válvulas sensíveis à carga que só consomem energia sob demanda, proporcionando controle preciso e eficiente.



OPERAÇÃO SEGURA.

É ESSENCIAL MANTER LOCAIS DE TRABALHO SEGUROS EM TODOS OS MOMENTOS, POR ISSO A NOVA 455ZX OFERECE EXCELENTE VISIBILIDADE, SUPERFÍCIES ANTIDERRAPANTES, FILTRAGEM DE AR E MUITOS MAIS RECURSOS PARA PROTEGER MÁQUINAS, OPERADORES E PEDESTRES.

Segurança em primeiro lugar.

- 1 Os degraus de acesso são inclinados e espaçados uniformemente, complementados por alças bem posicionadas para fornecer três pontos de contato em todos os momentos.
- 2 Os espelhos interiores, os espelhos exteriores aquecidos e os espelhos traseiros combinam-se para proporcionar uma visibilidade superior de todos os ângulos.
- 3 Degraus antiderrapantes e corrimãos adicionais permitem que os operadores se movam com segurança pela parte externa da máquina.

A cabine da 455ZX é isolada do chassi por coxins de borracha, que mantêm os níveis de ruído e vibração ao mínimo. Também é compatível com as certificações ROPS/FOPS e pressurizado positivamente para prevenir entrada de poeira.

- 4 Nossa câmera de ré padrão exibe uma visão traseira desobstruída em um monitor colorido na cabine.



LIVELINK, TRABALHE DE FORMA MAIS INTELIGENTE.

LIVELINK É UM SISTEMA DE SOFTWARE INOVADOR QUE PERMITE MONITORAR E GERENCIAR AS MÁQUINAS JCB REMOTAMENTE VIA INTERNET, E-MAIL OU TELEFONE CELULAR. ACESSE TUDO, DESDE ALERTAS DE MÁQUINAS A RELATÓRIOS DE CONSUMO DE COMBUSTÍVEL E INFORMAÇÕES HISTÓRICAS, COM TODOS OS DADOS ARMAZENADOS EM UMA CENTRAL SEGURA.

Produtividade e benefícios de custos

Ao fornecer informações como monitoramento do tempo de inatividade da máquina e do consumo de combustível, o JCB LiveLink ajuda a reduzir o uso de combustível, economizando dinheiro e melhorando a produtividade.

As informações sobre a localização da máquina podem melhorar a eficiência, potencialmente até reduzindo os custos de seguro.

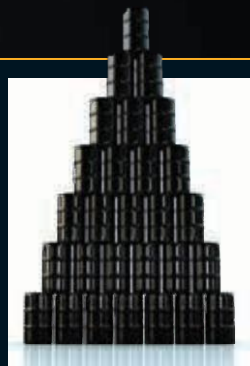

Benefícios de manutenção

Gerencie facilmente a manutenção da máquina: o sistema preciso de monitoramento e alerta por hora melhora o planejamento da manutenção e os dados de localização em tempo real ajudam você a gerenciar sua frota. Você também terá acesso a alertas críticos da máquina e ao registro histórico de manutenção.



Benefícios de segurança

Os alertas de geofencing em tempo real do LiveLink informam quando as máquinas se movem para fora das zonas operacionais predeterminadas, e os alertas em tempo real após o expediente informam se as máquinas foram usadas sem autorização. Entre os outros benefícios estão as informações de localização em tempo real.



VALOR AGREGADO.

O SUPORTE MUNDIAL AO CLIENTE JCB É DE PRIMEIRA CLASSE, SEMPRE QUE PRECISAR, ONDE ESTIVER, ESTAREMOS DISPONÍVEIS DE MANEIRA RÁPIDA E EFICIENTE, PARA GARANTIR QUE SUA MÁQUINA TRABALHE UTILIZANDO TODO O SEU POTENCIAL.

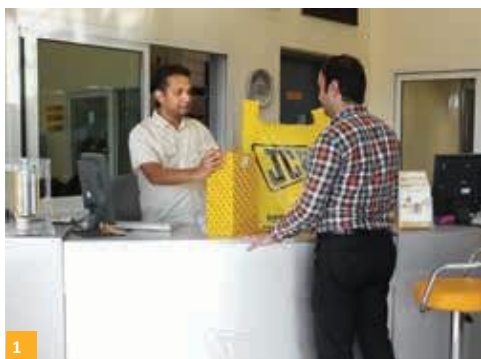

1 Um dos pilares que garantem a satisfação dos clientes JCB em todo o mundo é a excelência do pós-venda.

A rede Global do Centro de Peças JCB possui base em 16 países. No Brasil, o Centro de Peças fica localizado em Jundiaí/SP, com mais de 20 mil itens em estoque e a garantia de disponibilidade de até 98%.

2 Nosso serviço de suporte técnico oferece acesso imediato aos especialistas da fábrica, dia ou noite, enquanto nossas equipes financeiras e de seguros estão sempre prontas para fornecer cotações rápidas, flexíveis e competitivas.



3 Nosso pós-venda visa garantir a máxima disponibilidade para sua máquina. Com uma rede de Distribuidores presente em todo o país, assistência técnica e consultores de serviço capacitados e treinados pela fábrica, podemos responder rapidamente às suas necessidades.

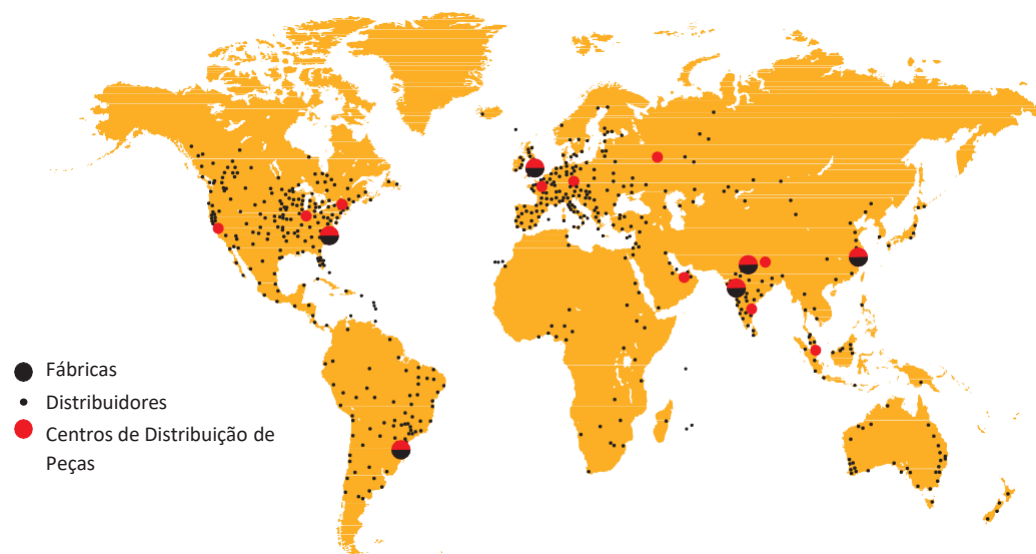

- Fábricas
- Distribuidores
- Centros de Distribuição de Peças

DIMENSÕES ESTÁTICAS

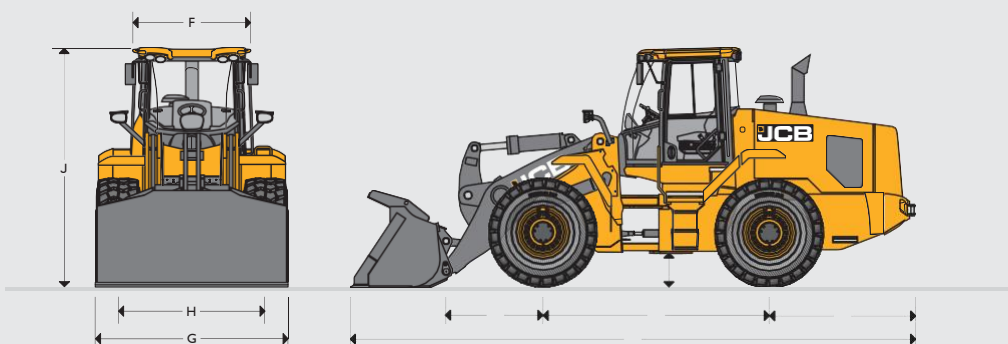

A	Comprimento total	mm	7984
B	Distância do eixo ao pino de articulação	mm	1622
C	Distância entre eixos	mm	3300
D	Distância do eixo traseiro ao contrapeso	mm	1994
E	Vão livre mínimo	mm	470
F	Largura no topo da cabine	mm	1400
G	Largura entre os pneus	mm	2702
H	Bitola	mm	2100
J	Altura da cabine	mm	3370
	Peso do eixo dianteiro	kg	8204
	Peso do eixo traseiro	kg	9596
	Peso total	kg	17.880
	Raio de giro interno	mm	3211
	Raio máximo de giro, no topo da carregadeira	mm	6554
	Ângulo de articulação	graus	±40

Dados baseados em máquina com uma caçamba de 1,9m³, com bordas cortantes dentadas, aparafusadas e pneus BKT 23.5- 25 R25 L3.

MOTOR

Tipo	Diesel refrigerado a água, eletrônico de 4 tempos com injeção direta		
Modelo	JCB DIESELMAX 672		
Cilindradas	litros	7,2	
Aspiração	Turboalimentado e pós-arrefecido		
Cilindros	6		
Potência Bruta (SAE J1995/ISO 14396)	hp (kW)	221 (165)	
Torque Máximo	Nm @ 1500 rpm	1000	
Nível de Emissões	Proconve MAR-I / EPA Tier 3		

TRANSMISSÃO

Marca	ZF		
Modelo	4WG190		
		Frente	Ré
1	km/h	6,5	6,85
2	km/h	12,8	13,49
3	km/h	23,77	24,85
4	km/h	36,04	

EIXOS

Tipo	Limited Slip (LSD)		
Marca e modelo	ZF MTL 3095 II frontal ZF MTL 3085 II traseiro		
Relação do diferencial	23,333 : 1		
Oscilação do eixo traseiro	± 12,5°		
Relação do torque em cada roda	30 %		

DIREÇÃO

Direção hidráulica

FREIOS

Freios de serviços em todas as rodas multidisco banhados à óleo
Freio de estacionamento eletro-hidráulico (saída da transmissão)

DIMENSÕES DA CARREGADEIRA

Engate da caçamba		Directo
Tipo de caçamba		Uso geral (GP)
Ferramenta de penetração		Dentes aparafusados
Volume coroadado da caçamba (SAE)	m ³	3,3
Largura da caçamba	mm	2800
Peso da caçamba	kg	1613
Densidade máxima do material	kg/m ³	1790
Carga de tombamento em linha reta	kg	12276
Carga de tombamento articulada em giro total – 40°	kg	11100
Capacidade de carga articulada a 40° em giro total	kg	5550
Máxima força de desagregação	kN	164
M Ângulo máximo de descarga	graus	45
N Ângulo de inclinação para trás na altura total	graus	67
O Inclinação para trás na posição de transporte	graus	45
P Ângulo de inclinação para trás no nível do solo	graus	39
Q Altura máxima de carga	mm	3822
R Altura de descarga (descarga a 45°)	mm	2741
S Profundidade de escavação	mm	74
T Alcance na altura de descarga	mm	1183
V Altura máxima no pino de articulação	mm	4107
Alcance máximo (descarga a 45°) na altura horizontal	mm	2140
Peso operacional (inclui operador de 80kg e tanque de combustível cheio)	kg	17780

Modelo (dimensões baseadas em carregadeira com pneus BKT 23.5- 25 R25 L3)

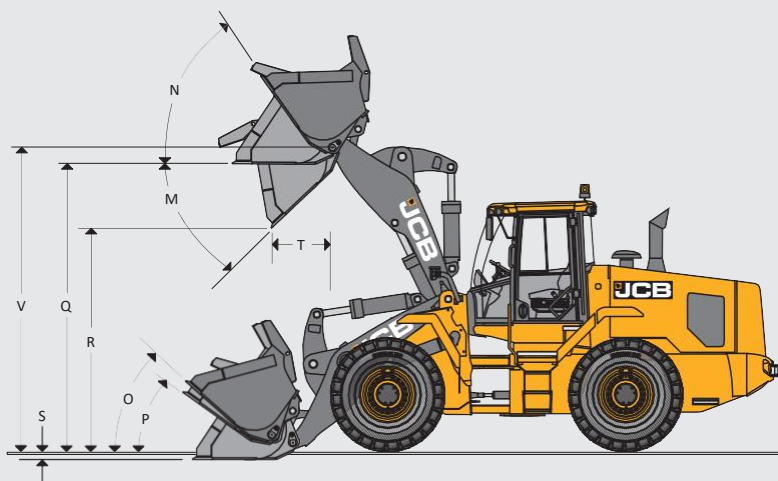

PNEUS

Tamanho	Fabricante	Tipo	Peso Operacional (kg)	Dimensões	
				Vertical (mm)	Largura (mm)
23,5 x 25 – 20 lonas	BKT	L3	17.880	0	0

SISTEMA ELÉTRICO

Tensão	Volts	24
Saída do alternador	Ampères	100
Capacidade das baterias	Ampères-hora	110

SISTEMA HIDRÁULICO

Tipo de bomba		Bomba de pistões axiais de fluxo variável
Vazão máxima da bomba 1	l/min	132
Pressão máxima da bomba 1	bar	250
Vazão máxima da bomba 2	l/min	94
Pressão máxima da bomba 2	bar	310
Tempos de ciclos hidráulicos @ rotação máxima do motor		
Levantamento do braço (caçamba cheia)	Segundos	6,0
Despejo da caçamba (caçamba cheia)	Segundos	1,9
Abaixamento do braço (caçamba cheia)	Segundos	3,7
Ciclo total	Segundos	11,6

CAPACIDADES DE SERVIÇOS

Tanque hidráulico	litros	180
Tanque de combustível	litros	310
Óleo do motor (incluem filtros)	litros	28
Óleo da transmissão	litros	36
Óleo do eixo dianteiro	litros	35
Óleo do eixo traseiro	litros	35
Sistema de arrefecimento do motor	litros	37

CABINE

Nível de ruído interno da cabine: 74 dB(A).

EQUIPAMENTO PADRÃO

Caçamba de 3,3m³, sistema hidráulico de 2 carretéis, ventilador de controle proporcional e reversível, pneus BKT L3 23,5 x 25 - 20 lonas, transmissão de 4 velocidades, cabine com ar condicionado, função retorno à posição de escavação (RTD), tomada de 24V na cabine, quebra-sol frontal, espelho interior, espelho retrovisor esquerdo e direito, protetor de luz dianteira, protetor de luz traseira, Livelink (depende do território), luz rotativa amarela (giroflex), conversor de 12V e acendedor.

OPCIONAIS

Caçamba 3,3m³ com lâmina reversível e pneus 23.5 L5



Distribuidor exclusivo JCB para:

- Minas Gerais
- Rio de Janeiro
- Espírito Santo
- Goiás
- Distrito Federal

VALENCE

MÁQUINAS

Acesse as nossas redes sociais:



Belo Horizonte / MG
(31) 3389-3050

Uberlândia / MG
(34) 3228-0000

Rio de Janeiro / RJ
(21) 3514-6900

Serra / ES
(27) 3441-2260

Goiânia / GO
(62) 3412-1303

Brasília / DF
(61) 3246-5750

www.valencemaquinas.com.br